

İğne vanalar, korozif ve tehlikeli ortamlar için özel olarak tasarlanmıştır. Bu vanalar proses kontrolü, enstürmasyon ve akış kontrol uygulamalarında kullanılabilirler. Çeşitli sıvı ve gaz kontrol sistemlerinde yüksek kalite ve düşük maliyeti sağlayabilmek için maksimum verimlilikte tasarlanmıştır.



ELX İĞNE VANA

ELX-FF
ELX-MF

Avantajları :

- * Komple Pas. Çelik
- * Kaynaksız tek parçalı gövde
- * Cilalanmış Aks (16RMS)
- * Maks. basınç dayanımı
- * Maks. sıcaklık dayanımı

Kullanılan Malzemeler

Gövde Malz.	316. Pas. çelik
Panel Somunu Malz.	316. Pas. çelik
Aks Malz.	316. Pas. çelik
Salmastra Malz.	PTFE / Graphoil
Rondella Malz.	316. Pas. çelik
Salmastra Kutusu Malz.	316. Pas. çelik
Vida Malz.	Çelik Plaka
Kulp Malz.	Paslanmaz Çelik
Maks. Çalışma Basıncı	400 bar
Maks. Çalışma Sıcaklığı	260°C (280 barda) 538°C (Graphoil Salmastra (100 barda) ile)

- 1- Gövde
- 2- Somun
- 3- Aks Kolu
- 4- Salmastra
- 5- Rondella
- 6- Glend Rekoru
- 7- Setiskur
- 8- Tutma Kolu

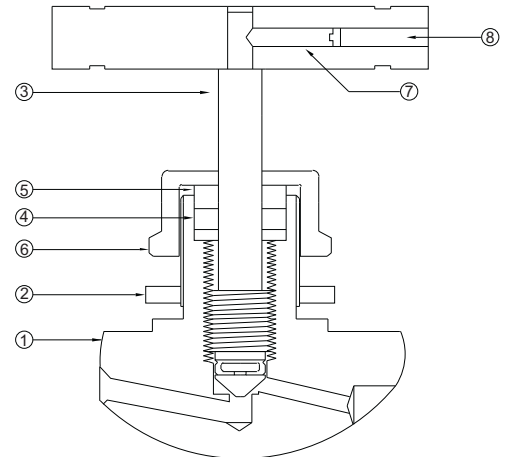

G	Bağlantı	R 1/4"	R 3/8"	R 1/2"	R 3/4"	R 1"
A	ELX - MF	55	55	73	80	88
B	ELX - MF	69	69	83	89	102
A	ELX - FF	50	50	68	70	80
B	ELX - FF	69	69	83	89	102
Orifis		3.5	3.5	4.5	6.4	9.5
CV		0.31	0.31	0.52	1.40	2.40

ELX-FF

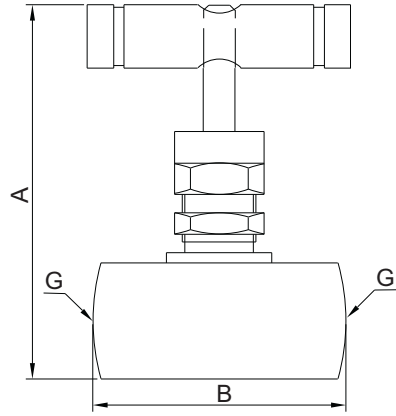

ELX-MF

